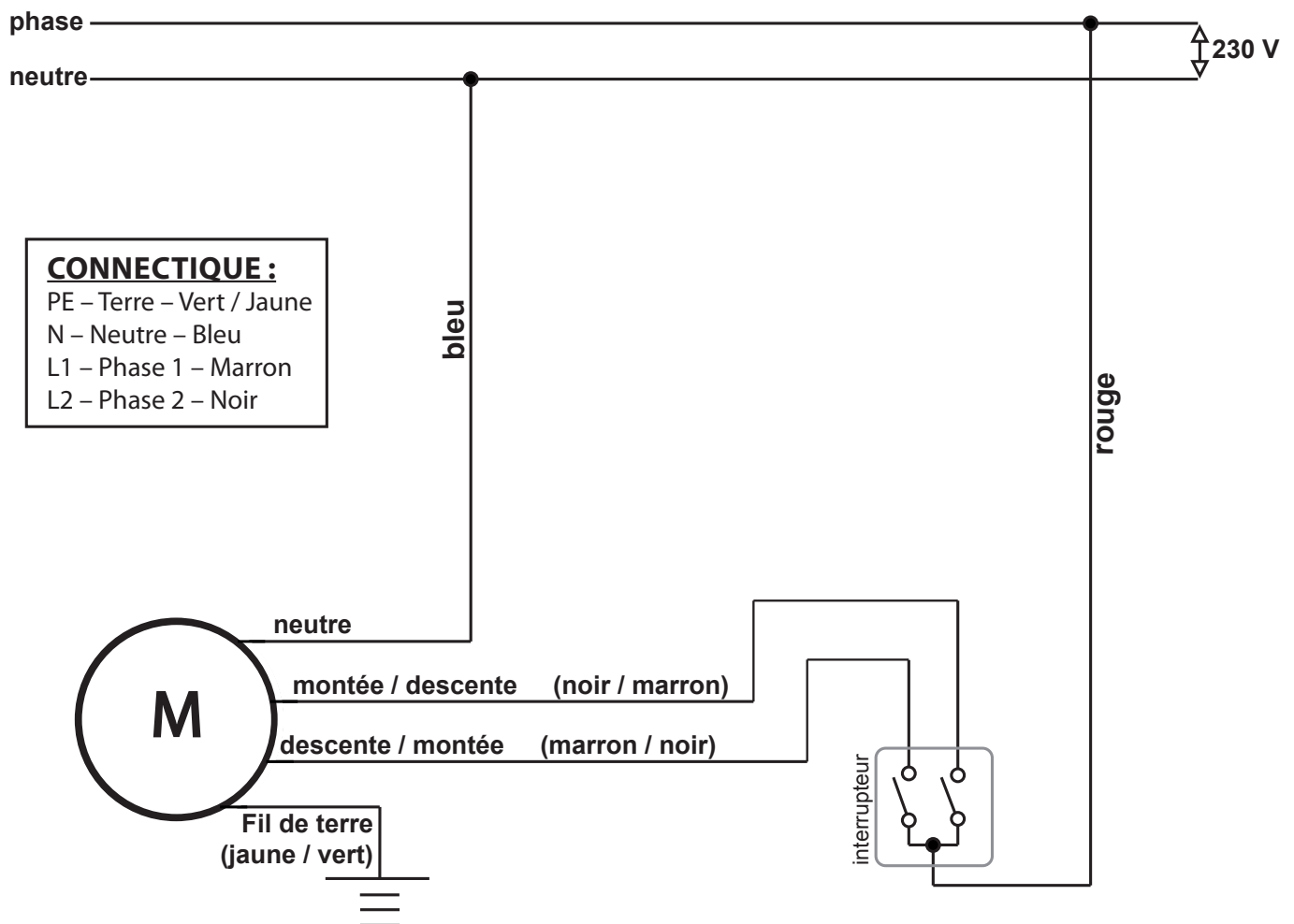

ATTENTION !

L'installation électrique doit être réalisée par un professionnel dans le respect des normes en vigueur pour prévenir tout incident corporel ou dégât matériel. Merci de respecter les instructions d'installation afin de garantir le bon fonctionnement de votre store banne motorisé. En cas de non respect des normes d'installation électrique ou d'une mauvaise utilisation, la garantie du produit ne sera pas applicable.

MOTORISATION FILAIRE STANDARD – MOTEUR BECKER
Branchements

Après avoir effectué le branchement électrique, vérifiez que :

- La touche « montée » de l'inverseur déclenche l'enroulement.
- La touche « descente » déclenche le déroulement.

Si ce n'est pas le cas, inversez les fils marron et noir dans l'inverseur.

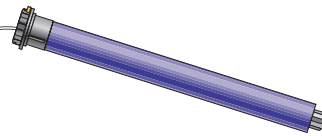

Réglages des fins de course

Nos stores bannes sont livrés avec les fins de course haute et basse déjà réglés en usine. Vous n'avez donc normalement aucun réglage à effectuer avant l'utilisation de votre store banne.

Ces moteurs tubulaires ont un système de fin de course électromécanique qui interrompt la tension de service 230 V quand le store ou le volet arrivent à ses fins de courses.

Pour régler ces limites, agissez sur les deux vis de réglage positionnées sur la tête du moteur. Les limites de fin de course sont pré-réglées en usine à plus ou moins trois tours dans chaque sens.

1. Pour savoir laquelle des 2 vis utiliser, il suffit de regarder le sens de rotation du volet ou du store : si le tube tourne dans la direction A, il faudra utiliser la vis A pour régler le fin de course dans ce sens. Si la direction est opposée (B), il faudra utiliser la vis B.

2. Faire fonctionner le store ou le volet roulant dans la direction dans laquelle on veut régler le premier fin de course. Après quelques tours, le moteur s'arrête au point limite pré-réglé.

3. Tournez la vis de réglage relative au sens de rotation (voir point 1) en direction " + " jusqu'à arriver à la position désirée.

4. Inversez le sens de rotation du moteur et régler le deuxième fin de course.

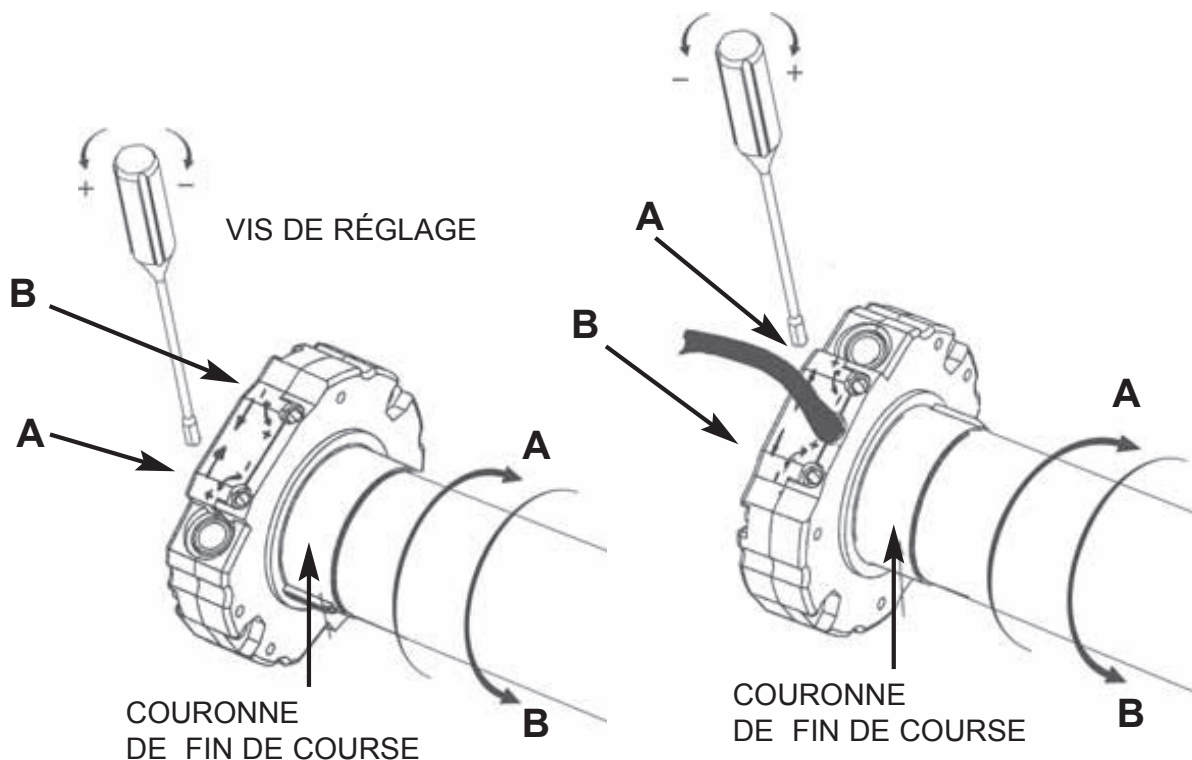

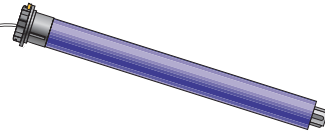

• En cas de problème, vérifiez les points suivants :

- Contrôlez l'alimentation 230V au niveau de l'inverseur,
- Vérifiez le câblage de l'inverseur,
- S'assurer que le moteur n'est pas en phase de sécurité thermique. Un dispositif de coupure thermique s'enclenche après 5 minutes d'utilisation continue (ré-enclenchement après refroidissement d'environ 5 minutes),
- Contrôlez le moteur en direct sur l'alimentation,
- Si le moteur ne s'arrête pas en fin de course, vérifiez si la couronne située près de la tête du moteur est bien en place et si elle est bien entraînée en rotation par le tube.

MOTORISATION TÉLÉCOMMANDÉE STANDARD – CHERUBINI

Branchements

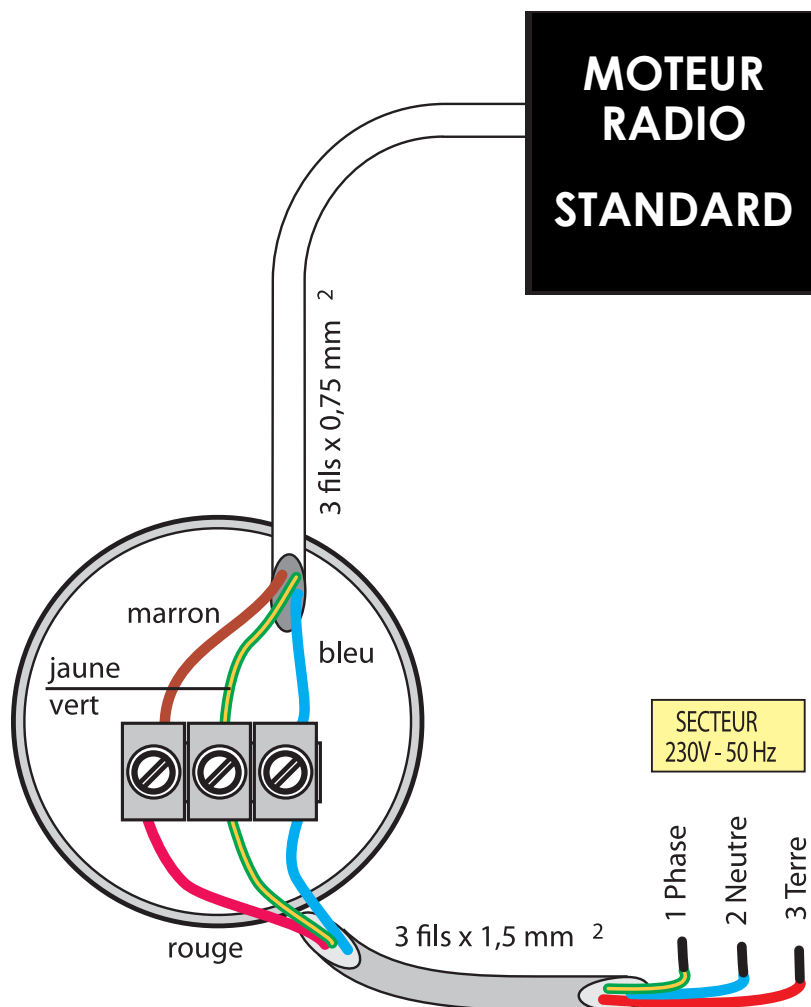

Télécommande

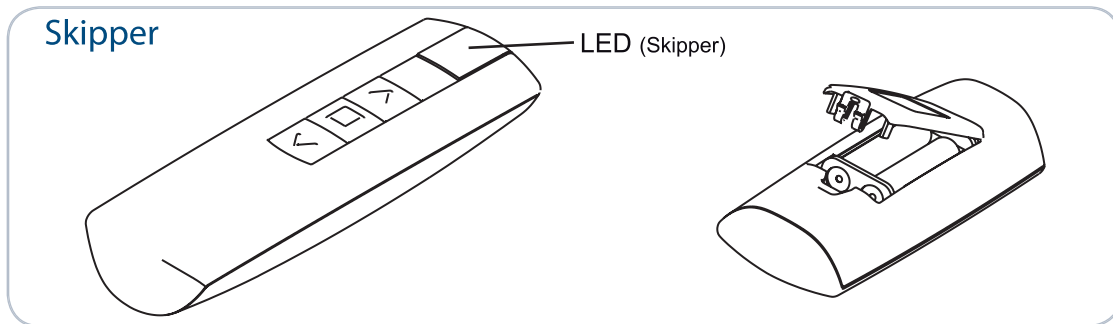
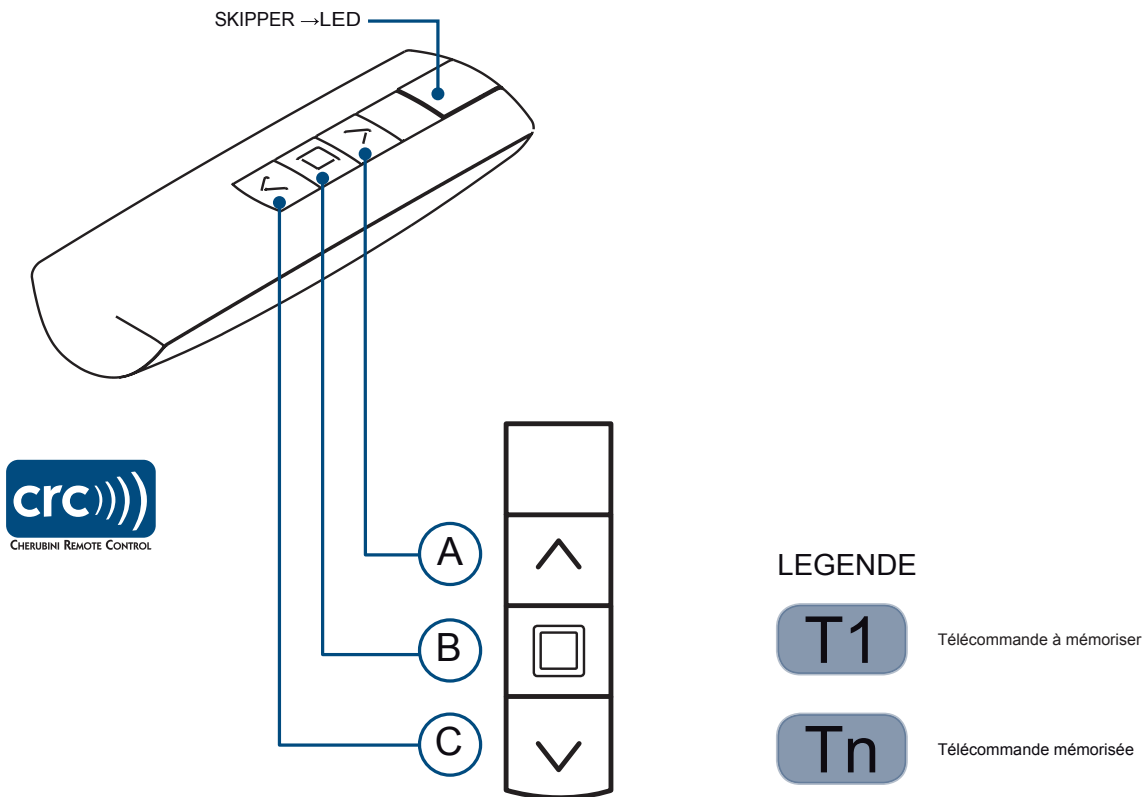

Mémorisation de la télécommande

Synchronisation du store avec la télécommande (T1)

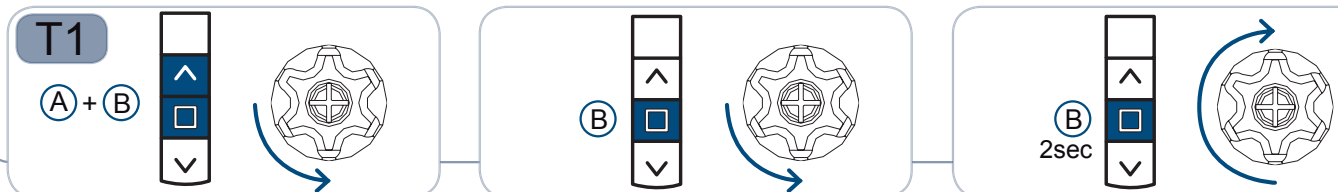

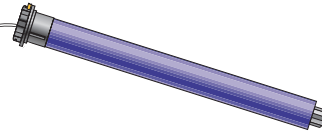
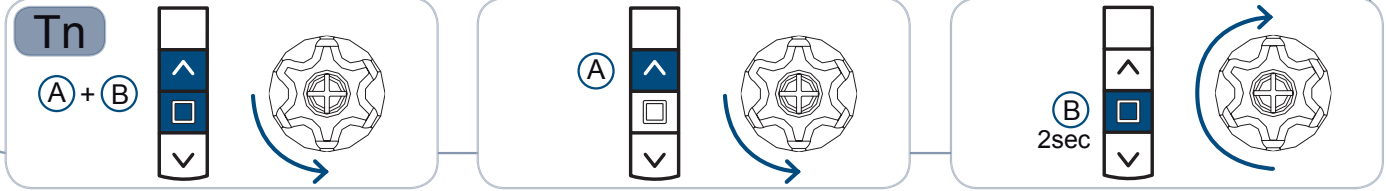
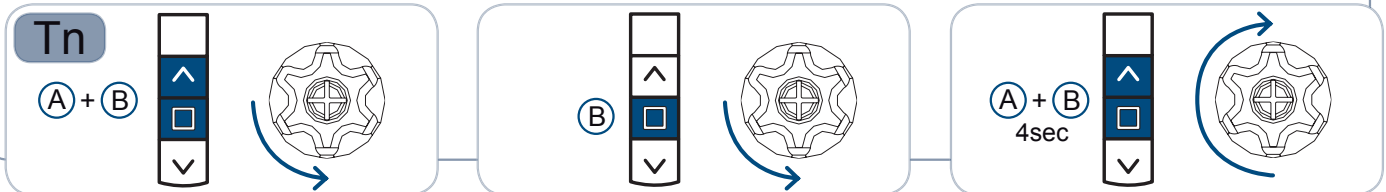
Désynchronisation de la télécommande avec le store (Tn)

Remise à zéro totale (moteur + télécommande) (Tn)

CHERUBINI

 MOTION SYSTEMS FOR SOLAR PROTECTION
 MOTEURS ET ACCESSOIRES POUR STORES ET FERMETURES

ATTENTION !

Avant la codification de l'émetteur consulter aussi les notices du moteur ou du récepteur.

1.0 Introduction. La télécommande est compatible avec tous les dispositifs marqués CRC - CHERUBINI REMOTE CONTROL (fig.5). Elle permet de commander un ou plusieurs récepteurs simultanément. Pour fonctionner la télécommande doit tout d'abord être mémorisée dans le (ou les) récepteur(s) qu'elle doit commander.

2.0 Batteries. Les télécommandes SKIPPER (fig. 1) fonctionnent avec 2 batteries alcalines de 1.5 V format LR03 (AAA) (fig.2). La télécommande SKIPPER WALL (fig.3) fonctionne avec une batterie Lithium 3V CR2032 (fig.4). Pendant la transmission la led bleue (SKIPPER/SKIPPER WALL) ou s'allume fixe si la batterie est chargée ou clignote plus ou moins intensément lorsque la batterie se décharge. Le changement des batteries déchargées s'effectue seulement avec des batteries analogues à celles indiquées. Les piles usagées doivent être déposées dans des containers prévus à cet effet.

GARANTIE

Le non-respect de ces instructions exclut la responsabilité de CHERUBINI et sa garantie. CHERUBINI ne peut être tenue responsable des changements de normes et standards intervenus après la publication de cette notice.

3.0 Caractéristiques techniques

Tension alimentation 2,4 V - 3 V DC
 Absorption en stand-by 30 µA
 Absorption en transmission 20 mA
 Batterie 2 x LR03 (AAA)
 Fréquence 433,92 MHz
 Modulation AM / ASK
 Codification Rolling code
 Puissance RF irradiée (e.r.p.) 8 mW SKIPPER
 1mW SKIPPER Wall

Portée en champ libre 100 - 150 m
 Température de fonctionnement -10°C +50°C
 Dimension (mm) 140 x 45 x 25 SKIPPER
 80 x 80 x 15,5 SKIPPER Wall
 Poids 100 g SKIPPER
 55 g SKIPPER Wall

Le produit est conforme aux Directives Européennes 1999/05/CE.

F

Échangez, gardez le contact...